



C/ DOCTOR COBERA, 24  
08328 ALELLA (BARCELONA)

TEL.: 93 540 64 83  
FAX: 93 555 10 40

CORREU@ACTIUM.CAT

**Actium®**

GESTIÓ DEL PATRIMONI  
HISTÒRIC I ARQUEOLÒGIC

## Intervenció arqueològica al carrer de Juan de Sada, 39-61, refugis 1513 i 1529

Barcelona,  
El Barcelonès

Del 21 al 28 de maig de 2013

MIQUEL GEA BULLICH  
ALELLA, JULIOL DE 2013



## Memòria

CODI ICUB  
031/13

Núm. Exp. Dept. de Cultura: K121-NB 2012/1-9812



## **SUMARI**

1.	SITUACIÓ.....	3
2.	MARC GEOGRÀFIC I GEOLÒGIC .....	3
3.	CONTEXT HISTÒRIC I ARQUEOLÒGIC.....	3
3.1.	Context històric .....	3
4.	MOTIVACIÓ I OBJECTIUS.....	5
5.	FONAMENTS DE DRET .....	5
6.	TREBALLS REALITZATS.....	5
7.	METODOLOGIA .....	5
8.	RESULTATS DE LA INTERVENCIÓ.....	6
9.	CONCLUSIONS.....	8
10.	BIBLIOGRAFIA .....	9

ANNEX 1. DOCUMENTACIÓ ADMINISTRATIVA

ANNEX 2. DOCUMENTACIÓ FOTOGRÀFICA

ANNEX 3. DOCUMENTACIÓ PLANIMÈTRICA

## **FITXA TÈCNICA**

<b>Tipus d'intervenció</b>	Preventiva
<b>Activitat autoritzada</b>	Control
<b>Dates autoritzades</b>	Del 21 de maig al 4 de juny de 2013
<b>Codi ajuntament</b>	031/13
<b>Núm. Exp. Dept. Cultura</b>	470 K121-NB 2012/1-9812
<b>Promoció</b>	Ajuntament de Barcelona - Districte de Sants-Montjuïc
<b>Execució de la intervenció</b>	Actium Patrimoni Cultural, SL
<b>Direcció tècnica</b>	Miquel Gea i Bullich
<b>Lloc de la intervenció</b>	Carrer Juan de Sada, 39-61, refugis 1513 i 1529
<b>Població i comarca</b>	Barcelona, El Barcelonès
<b>Coordenades UTM (ETRS89 31N)</b>	X = 427064 / Y = 4581065 / Z = 37 msm
<b>Paraules clau</b>	Refugi antiaeri Guerra Civil   Xarxa clavegueram
<b>Resum</b>	La futura remodelació urbanística prevista a l'entorn del carrer Juan de Sada feia aconsellable conèixer l'estat de conservació d'un refugi de la Guerra Civil que se situa en aquest punt, atès que podia veure's afectat. La intervenció ha permès identificar-lo, estudiar les seves característiques físiques, situar-lo correctament i conèixer el seu ús actual i el seu estat de conservació.

## 1. SITUACIÓ

El carrer de Juan de Sada se situa al barri de Sants-Badal, dins el districte de Sants-Montjuïc de la ciutat de Barcelona.

## 2. MARC GEOGRÀFIC I GEOLÒGIC

El Pla de Barcelona està limitat per la Serra de Collserola i per la falla que segueix, ran de mar, des del Garraf i el Turó de Montjuïc fins el Turó de Montgat, al nord del riu Besòs. La falla, originada en el moment de la fractura del Massís Catalano-Balear, va delinear, a grans trets, el que és la costa catalana. Per aquest motiu, el pla inclinat al peu de la Serra de Collserola és de basament paleozoic i d'estructura tabular, havent estat afectada per tots els moviments orogènics alpins. En el miocè i el pliocè, damunt el sòcol paleozoic, se sedimentaren dipòsits marins, que, en plegar-se, van originar el seguit de petits turons existents en el Pla de Barcelona; d'aquests, Montjuïc (173 m) és el més elevat i el Mons Taber (17 m), un dels de menor alçada. A més dels esmentats, altres turons ressegueixen aquesta falla, com el Turó de les Falzies, el de la Bóta, el Molinar o la Punta del Convent.

Finalment, el Pla de Barcelona, i en especial el sector del pla baix, va anar sedimentant materials al·luvials aportats per rieres, torrents i aigües d'escorrentiu provinents de la Serra de Collserola i també pels deltes dels rius veïns i pels corrents marins. Com és característic de l'àrea mediterrània, en aquest sector es formaren maresmes i estanys, que anaren desapareixen a mesura que la línia de costa va anar avançant i que l'acció antròpica es va intensificar.

## 3. CONTEXT HISTÒRIC I ARQUEOLÒGIC

### 3.1. Context històric<sup>1</sup>

Arran dels atacs aeris a la població durant la guerra civil (1936-1939), la Generalitat va organitzar la Junta de Defensa Passiva que s'havia d'encarregar de la construcció de refugis antiaeris. Per a la construcció d'aquests refugis es feia un projecte inicial i era una brigada d'obrers de la pròpia Generalitat, i més endavant del propi ajuntament, qui s'encarregava de la seva construcció. A mesura que anava avançant la guerra, foren els mateixos ciutadans els que en feien l'execució seguint els models establerts per la Generalitat. A Barcelona se'n construïren al voltant de 1.400.

---

<sup>1</sup> Apartat extret, íntegrament, del Projecte d'Intervenció Arqueològica redactat pel Servei d'Arqueologia de l'Ajuntament de Barcelona



De la majoria de refugis es coneix la ubicació aproximada, i una part del recorregut. És difícil tenir coneixement dels accessos, ja que alguns projectes no es van realitzar en la seva totalitat. Els primers refugis antiaeris construïts varen ser dissenyats per a la seva futura reutilització, principalment eren galeries de mina que servien per incorporar-les a la xarxa del clavegueram de la ciutat. Els primers de grans dimensions, es varen condicionar amb les planxes de formigó armat, per a la seva utilització com a banys públics, biblioteques o aparcaments.

Per la informació recollida a l'Arxiu Administratiu de l'Ajuntament de Barcelona, es tractarien dels refugis núm. 1513 i 1529.

A l'Atlas dels refugis de la guerra civil espanyola a Barcelona, editat per CLABSA / Ajuntament de Barcelona, l'any 2002, en la llista de refugis del 16 de juliol de 1938 apareixen els refugis núm. 1513 (Carrer Juan de Sada) i núm. 1529 (Carrer de Roger, carrer de Portbou i Rambla del Brasil).

En el refugi núm. 1513 al carrer de Juan de Sada entre els antics carrers de París (actual Avinguda de Madrid) i de Yolanda (actual carrer Violant d'Hongria), segons la documentació existent a l'AMAB del fons Defensa Passiva, en el que es conserven plànols i apunts topogràfics del refugi antiaeri Juan de Sada amb data de maig del 1937, sabem que es tracta d'una construcció antiaèria del tipus "galeria". Pel que es pot extreure de la documentació, el refugi es basa en una galeria d'aproximadament 140 metres lineals al carrer de Juan de Sada des del carrer París, passant per Yolanda fins al carrer Roger, amb una amplada de 2,40 m. i una alçada de 3 m., amb un folre intern de 0,50 m. de gruix als murs i a la volta i de 0,10 m. a la solera. Dit refugi constava de 4 accessos: un a l'avinguda de Madrid (aleshores carrer París), dos a l'alçada del carrer de Violant d'Hongria, reina d'Aragó (antic carrer Yolanda) i un al carrer de Roger. El refugi, disposat longitudinalment al llarg del carrer de Juan de Sada, tenia diversos pous de ventilació (veure plànols adjunts). D'aquest refugi se'n desconeix el seu estat actual.

El 2 de setembre de 1936 es va fer la contractació per a la construcció de les obres de clavegueres que s'han d'utilitzar com a refugi antiaeri al carrer de Juan de Sada.

El 7 de novembre de 1936 es va donar vistiplau a la construcció del refugi com a claveguera en el carrer Juan de Sada entre els carrers París i Yolanda per part del contractista Material y Obras S.A per un total de 42.547,73 pessetes. Al mes de novembre de 1936 es varen excavar un total de 85 metres lineals amb un cost de 41.408,06 pessetes. Ja al desembre de 1936 es varen excavar 35 metres lineals més amb un total de 17.519,65 pessetes.

El refugi núm. 1529, carrer de Roger, entre el carrer de Portbou i la rambla del Brasil, segons la documentació existent a l'AMAB del fons Defensa Passiva, on es conserven plànols i apunts topogràfics del refugi antiaeri del carrer Roger amb data de 24 de novembre de 1936, sabem que es tractava d'una construcció antiaèria del tipus "galeria". L'estructura defensiva es localitza al llarg del carrer Roger limitant, d'una banda, amb el carrer de Portbou i de l'altra, amb la rambla del Brasil. La documentació del projecte indica que el refugi es basa en una galeria d'aproximadament 250 m. de llargada, 3 m. d'alçada i 1,90 m. d'amplada. Aquesta està reforçada per un folre intern de 0,40 m. de gruix als murs i la volta i 0,10 m. a la solera.

Entre el 20 d'octubre i l'11 de novembre de 2012 es va dur a terme una prospecció geofísica per localitzar les galeries i les entrades del refugi 1513. Els resultats de la intervenció van permetre localitzar les dues possibles entrades a la cruïlla entre els carrers de Juan de Sada i de

Violant d'Hongria. Així mateix es va detectar la galeria central al llarg del carrer de Juan de Sada, i les dues entrades a la cruïlla de l'avinguda de Madrid i de Juan de Sada.

#### **4. MOTIVACIÓ I OBJECTIUS**

La Modificació del Pla General Metropolità al carrer de Juan de Sada i el seu entorn, redactada per la Direcció de Serveis de Planejament del Sector d'Urbanisme de l'Ajuntament de Barcelona, el març de l'any 2009, inclou un àmbit delimitat pels carrers de Violant d'Hongria, Portbou, Sants i rambla del Brasil. Les obres vinculades a aquest planejament podrien afectar els refugis esmentats en l'apartat precedent. És per aquest motiu que des dels Serveis tècnics del Districte de Sants - Montjuïc es vol avançar en la localització i estudi de dit refugi amb la finalitat de preveure l'actuació més adient, i la seva posada en valor a nivell patrimonial.

#### **5. FONAMENTS DE DRET**

La intervenció és de caràcter preventiu, atenent la Llei 9/1993 30 de setembre del Patrimoni Cultural Català (DOGC 1807 de l'11 d'octubre de 1993) i el Decret 78/2002 de 5 de març del Reglament de protecció del patrimoni arqueològic i paleontològic (DOGC 3594 de 13 de març de 2002).

#### **6. TREBALLS REALITZATS**

S'ha efectuat una cala de comprovació per tal de cercar una de les entrades principals i, posteriorment, una documentació acurada de l'interior del refugi 1513.

La intervenció es va iniciar amb l'obertura, amb mitjans mecànics, d'una cala al carrer de Juan de Sada a tocar de la cantonada costat Llobregat / mar amb el carrer de Violant d'Hongria Reina d'Aragó. La cala tenia per objectiu documentar un dels accessos del refugi que, segons la planimetria original, se situava aproximadament en aquest punt.

En un segon moment, després de corroborar que el refugi estava funcionant actualment com a part del clavegueram de la zona, es va dur a terme una inspecció acurada del seu interior amb presa de dades per tal de permetre posar de manifest l'estat actual de l'estructura defensiva. Durant aquesta segona fase dels treballs vam comptar amb la col·laboració de la Unitat de Subsòl de la policia autonòmica catalana, els Mossos d'Esquadra.

#### **7. METODOLOGIA**

##### Registre estratigràfic

No s'ha dut a terme registre estratigràfic atès que, donades les característiques especials de la intervenció, no s'ha considerat necessari.

### Topografia i planimetria

La planta del refugi aixecada a través de les dades obtingudes durant la seva inspecció ha estat situada en referència al plànol topogràfic actual de la zona.

### Documentació fotogràfica

Per tal de deixar una constància visual dels treballs realitzats, així com de les restes aparegudes, s'ha realitzat un registre fotogràfic exhaustiu en format digital d'alta resolució.

## **8. RESULTATS DE LA INTERVENCIÓ**

Tal com hem apuntat més amunt en l'apartat corresponent als "Treballs realitzats" l'actuació s'ha dividit en dues fases. La primera fase, l'obertura d'una cala per tal de cercar una de les entrades principals del refugi i la segona fase centrada en la documentació de l'interior del refugi un cop s'hi pogué accedir a través de l'actual xarxa de clavegueram. Passem a detallar, a continuació, els resultats obtinguts per a cadascuna de les dues fases:

### **Obertura d'una cala al carrer Juan de Sada cantonada amb Violant d'Hongria**

Segons els plànols originals del refugi 1513 facilitats pel Servei d'Arqueologia de l'Ajuntament de Barcelona procedents de l'Arxiu Municipal Contemporani (abans de 2011 conegut com Arxiu Municipal Administratiu de Barcelona), el refugi comptava amb cinc accessos, un al carrer de Roger, dos al carrer de Juan de Sada i dos més a l'avinguda de Madrid. Tots comptaven amb dos trams d'escales en pendent descendent que permetien assolir la cota de circulació interior del refugi. El primer tram sempre anava paral·lel a la galeria del refugi i el segon hi accedia directament de forma perpendicular. La forma dels accessos, en planta, presentava, per tant, forma de "L".

La cala efectuada al carrer de Joan de Sada cantonada amb carrer Violant d'Hongria Reina d'Aragó, que tenia per objectiu documentar una d'aquestes entrades, no va permetre documentar les escales però sí la part exterior de la volta que cobreix la galeria que accedia directament al refugi. Aquesta galeria correspondria, per fer-ho entenedor, al costat curt de la "L". Amb posterioritat a l'obertura de la cala es va poder comprovar que l'alineació de la façana de les naus que se situen en aquest punt del carrer no segueix la línia marcada pels edificis del carrer de Juan de Sada situats al costat de ponent, entre l'avinguda de Madrid i el carrer Violant d'Hongria. Tot apunta, doncs, que per motius desconeguts, aquestes naus, construïdes, òbviament, després de 1939 al costat de ponent del carrer Juan de Sada entre Violant d'Hongria i Roger, varen ocupar part de la via pública, deixant gran part d'un dels accessos del refugi 1513 a l'interior dels edificis industrials. És per aquest motiu que la cala efectuada només va posar de manifest la volta de formigó que cobreix el segon tram d'escales de l'accés, perpendicular a la galeria principal del refugi.

### **Inspecció i documentació de l'interior del refugi 1513 del carrer Juan de Sada**

Un cop oberta la cala i veient la posició que semblava ocupar la galeria principal del refugi s'examinà, amb l'ajuda de la Unitat de Subsòl dels Mossos d'Esquadra de la Generalitat de Catalunya, l'interior del clavegueram del carrer de Juan de Sada. Aquesta inspecció permeté

constatar que el refugi s'acabà utilitzant, tal com es va preveure en el seu disseny original, com a part de la xarxa de clavegueram (Foto 12 annex 2).

El refugi consta d'una galeria recta rematada amb volta de canó que discorre entre l'avinguda de Madrid i el carrer de Roger amb una amplada interior de 2,4 m i una alçada actual que se situa en els 2,53 m a l'extrem de l'avinguda de Madrid (originalment 2,75) i 1,8 m a l'extrem del carrer de Roger (originalment 2,35). Tant les parets laterals com la volta estan construïdes amb formigó armat (Foto 16 annex 2). La longitud d'aquest tram del refugi, identificat com a refugi 1513, assoleix els 151 m. A l'extrem corresponent al carrer de Juan de Sada amb carrer de Roger la galeria de Juan de Sada fa un gir de quasi 90° en direcció ponent seguint així la línia marcada pel carrer Roger (Foto 23). Aquest tram del carrer de Roger té una longitud màxima d'11 m i conté, tal com veurem més endavant, una de les entrades principals. La galeria corresponent al carrer de Roger és més petita que la de Juan de Sada, assolint una amplada d'1,80 m i una alçada idèntica, tot i que segons projecte original aquí arribava als 2,35 m (Foto 28 annex 2). No podem descartar la possibilitat que el tram de refugi del carrer de Roger formi part ja del refugi 1529 que, teòricament, discorria pel carrer de Roger entre els carrers de Portbou i Rambla Brasil i que, de ser així, probablement mai s'hauria finalitzat.

Actualment el refugi 1513 rep pel costat nord dues clavegueres procedents de l'actual avinguda de Madrid (Fotos 9 i 12 de l'annex 2). Les aigües brutes circulen per una canalització interior d'uns 30 cm de profunditat que ocupa uns 60 cm dels 2,4 m d'amplada total de la galeria. Aquesta canal discorre paral·lela al mur de llevant del refugi (Fotos 9 i 12 de l'annex 2). Al costat sud, el tram de galeria del refugi que discorre en línia amb el carrer de Roger (probable refugi 1529) també és travessat per la claveguera que discorre per aquell carrer (Foto 24 de l'annex 2). D'altra banda, com és lògic, els murs del refugi són travessats per canalitzacions de desguàs de les finques situades a ambdós costats de l'actual carrer Juan de Sada. Aquestes aportacions són les principals fonts de residus orgànics que actualment es troben a l'interior de l'antic refugi (Foto 15 de l'annex 2). A banda de la xarxa de clavegueram i els desguassos de les finques el refugi recull també les aigües pluvials mitjançant tots els embornals del carrer de Juan de Sada i un del carrer de Roger (Foto 14 de l'annex 2).

La inspecció efectuada ha permès aixecar una planimetria acurada de la instal·lació. Durant la visita s'observaren els accessos originals tapiats (Foto 20 de l'annex 2), algun dels quals conserva alguns elements metàl·lics pertanyents a les portes corredisses originals. Cal remarcar que a l'extrem de l'avinguda de Madrid, tot i que a la planimetria del projecte hi figura només un accés en són clarament visibles dos de tapiats, un a cada costat. La resta d'accessos coincideix amb els que apareixen als plànols de projecte: dos a cada banda a migdia de la cruïlla entre Juan de Sada i Violant d'Hongria Reina d'Aragó i, finalment, un últim accés tapiat al costat septentrional de la galeria que discorre per sota l'actual carrer de Roger. En total, doncs, el refugi comptava amb cinc accessos. Actualment, però, l'accés al refugi s'ha d'efectuar per qualsevol de les dues tapes de registre del clavegueram dotades d'escales de gat que trobem al carrer de Juan de Sada, una situada uns 10 m al nord de la cruïlla Juan de Sada / Violant d'Hongria i l'altra aproximadament enmig del tram del carrer de Juan de Sada entre Violant d'Hongria i Roger.

D'altres elements a destacar són algunes obertures tapiades no relacionables amb cap accés. Dues, d'1 m d'amplada, se situen al nord de les entrades tapiades associades a la cruïlla Juan de Sada / Violant d'Hongria, una a cada banda del refugi (Fotos 18 i 19 de l'annex 2). El tapiat del costat de llevant està parcialment trencat i permet observar com, darrera, se situa

directament el substrat geològic de la zona amb diverses marques de pic, fet que indica que s'inicià aquí una entrada secundària o bé una nova galeria que, òbviament, no es finí mai.

Al tram de Juan de Sada més proper al carrer de Roger també hi ha una obertura tapiada al costat de llevant que desconeixem a què pot obeir, atès que el forat tapiat és molt baix i, per tant, no pot correspondre a un accés. Tal vegada es tracti d'un forat de ventilació inacabat (Foto 30 de l'annex 2).

No s'hi ha observat cap grafit d'època a l'interior de l'estructura defensiva. A banda de la connexió pels extrems amb la xarxa de clavegueram, la modificació més important que s'hi observa és l'alçament del nivell de circulació, probablement per permetre la construcció de la canalització lateral que canalitza les aigües brutes de la xarxa de clavegueram a través del refugi. Aquest alçament del nivell, si tenim en compte les mesures que figuren als plànols de projecte, assoleix els 22 cm a l'extrem de l'avinguda de Madrid mentre que a l'extrem del carrer de Roger l'alçament de nivell arribaria als 50 cm. Pensem que aquest fet pot respondre a la voluntat de cercar una pendent constant entre avinguda Madrid i Roger, atès que a la planimetria original consta que els últims 24,75 m de la galeria principal (en direcció al carrer de Roger) no presentaven pendent.

L'aixecament planimètric del refugi ha posat de manifest que els constructors es van cenyir força al projecte original conservat a l'Arxiu Administratiu de la ciutat de Barcelona.

## **9. CONCLUSIONS**

Les feines de localització i identificació del refugi de la Guerra Civil del carrer de Juan de Sada han permès certificar que el refugi forma part actualment de la xarxa de clavegueram, tal com es va preveure en dissenyar-lo. L'estat de conservació de l'estructura de defensa passiva és bo, deixant de banda les condicions higièniques que presenta com a resultat del seu ús actual. Tot i estar els seus cinc accessos originals tapiats podem afirmar que els trams d'escales que permetien accedir al refugi es troben conservats, si més no parcialment. Així ho ha posat de manifest la cala efectuada a la cantonada dels carrers Juan de Sada i Violant d'Hongria Reina d'Aragó, on hem documentat la volta de formigó d'un dels dos trams d'un dels accessos. La modificació més important des de la seva construcció ha estat la connexió amb la xarxa de clavegueram en un moment indeterminat posterior a la finalització de la Guerra Civil i el canvi del nivell de circulació interior. Aquest canvi de la cota del nivell de circulació el relacionem amb la necessitat d'assolir un pendent constant i formar una canalització lateral per on discorren les aigües brutes. Finalment, la connexió amb els desguassos de les finques del carrer de Juan de Sada mitjançant petits orificis efectuats a les parets laterals del refugi li han suposat una afectació de molt poca entitat.

En resum, la intervenció ha permès conèixer les característiques físiques i de conservació del refugi 1513 així com ubicar-lo amb exactitud sobre el plànol topogràfic actual.

## 10. BIBLIOGRAFIA

- ARNABAT, R. (editor), Els refugis antiaeris de Barcelona, Criteris d'intervenció patrimonial,
- AUTORS DIVERSOS (Inèdit). *Projecte d'Intervenció Arqueològica al carrer de Juan de Sada, 39-61, refugis 1513 i 1529.*
- AUTORS DIVERSOS. *Atles de la Guerra Civil a Barcelona*, 2009, Edicions 62, Barcelona
- AUTORS DIVERSOS. *Atles dels refugis de la Guerra Civil espanyola a Barcelona*, 2002, Ajuntament de Barcelona/CLABSA, Barcelona , inèdit
- MUHBA Documents 7, Museu d'Història de Barcelona, Barcelona, 2013
- BESOLÍ, A., “Los refugios antiaéreos de Barcelona: pasado y presente de un patrimonio arcano”, *Ebre 38: revista internacional de la Guerra Civil, 1936-1939*, núm. 2, Universitat de Barcelona, Barcelona, 2004, pp. 181-202
- MIRÓ, C., RAMOS, J., “Els refugis antiaeris de Barcelona (1936-1973). Una nova visió des de l'arqueologia d'intervenció”, *Ex Novo: revista d'història i humanitats*, núm. 7, Facultat d'Història, Universitat de Barcelona, 2011, pp. 55-79
- PUJADÓ, J., *Oblits de Reraguarda: els refugis antiaeris a Barcelona (1936-1939)*, L'Abadia de Montserrat, Barcelona, 1998.
- PUJADÓ, J., *Contra l'oblit: els refugis antiaeris poble a poble*, L'Abadia de Montserrat, Barcelona, 2006.
- VILLARROYA, J., *Els bombardeigs de Barcelona durant la guerra civil (1936-1939)*, Ed. L'Abadia de Montserrat, Barcelona, 1999
- VILLARROYA, J., PUJADÓ, J., POWLES, V., *El Refugi 307 i el Poble Sec. 1936-1939*, Ajuntament de Barcelona, Districte de Sants-Montjuïc, Barcelona, 2002

## **ANNEX 1. DOCUMENTACIÓ ADMINISTRATIVA**





Expedient R/N 470 K121-NB 2012/1-9812: d'autorització de la intervenció arqueològica preventiva de control a: carrer Juan de Sada, 39-61 Refugis 1513 i 1529, Barcelona (Barcelonès), segons el procediment establert en l'article 14 i següents del Decret 78/2002, de 5 de març de 2002, del Reglament de protecció del patrimoni arqueològic i paleontològic.

### Antecedents

1. El dia 9 d'octubre de 2012 (reg. entrada 001559/0401E), el senyor Josep Lluís Alay, director de Patrimoni, Museus i Arxius de l'Ajuntament de Barcelona, va presentar una sol·licitud d'autorització d'intervenció arqueològica preventiva de prospecció amb georadar en via pública als carrers Juan de Sada, 39-61 i Roger, 17-69, de Barcelona (Barcelonès) sota la direcció del geòleg Carles Colás i Benedicto, del 22 d'octubre a l'11 de novembre de 2012 que fou resolta favorablement.

### Fets

1. El dia 15 de maig de 2013 (reg. entrada 00/0401E), els senyors Francesc Jimenez Gusi i Josep Lluís Alay, director de Patrimoni, Museus i Arxius de l'Ajuntament de Barcelona, van presentar una sol·licitud d'autorització d'intervenció arqueològica preventiva de control al carrer Juan de Sada, 39-61 refugis núm 1513 i 1529, de Barcelona (Barcelonès) sota la direcció del Miquel Gea Bullich (ACTIUM), de dues setmanes a partir del dia 21 de maig de 2013.
2. El dia 15 de maig de 2013 la tècnica arqueòloga dels Serveis Territorials a Barcelona va emetre informe favorable sobre la sol·licitud esmentada.
3. El dia 15 de maig de 2013 el Servei d'Arqueologia i Paleontologia va proposar autoritzar la intervenció.

### Motivació

Modificació PGM, nou àmbit d'actuació. L'indret on es durà a terme l'actuació s'inclou en una Zona d'Interès Arqueològic i d'alt valor històric, per la qual cosa d'acord amb la normativa municipal les obres han de comptar amb seguiment arqueològic.

### Fonaments de dret

1. Article 47 i següents de la Llei 9/1993, de 30 de setembre, del patrimoni cultural català (DOGC núm. 1807).
2. Decret 78/2002, de 5 de març de 2002, del Reglament de protecció del patrimoni arqueològic i paleontològic (DOGC núm. 3594).
3. Decret 304/2011, de 29 de març, de reestructuració del Departament de Cultura (DOGC núm. 5849, de 31.3.2011); i Resolució CMC/254/2010, de 8 de gener, de delegació de competències de la persona titular de la Direcció General del Patrimoni Cultural en les persones directores dels Serveis Territorials del Departament de Cultura Mitjans de Comunicació (DOGC núm. 5566, de 12.2.2010).





## Resolució

Per tot això, **resolc:**

1. **Autoritzar** una intervenció arqueològica preventiva d'acord amb les següents dades i condicions:

Lloc de la intervenció: carrer Juan de Sada, 39-61, Refugis 1513 i 1529, Barcelona (Barcelonès).

Persona o institució autoritzada: ICUB

Direcció de la intervenció arqueològica: Miquel Gea Bullich (ACTIUM)

Activitat autoritzada: control.

Termini de realització de la intervenció: del 21 de maig al 4 de juny de 2013.

Lloc de dipòsit provisional de les restes: Museu d'Història de Barcelona.

La intervenció arqueològica o paleontològica autoritzada haurà de ser realitzada d'acord amb les disposicions de la Llei 9/1993, del patrimoni cultural català, i del Decret 78/2002, del Reglament de protecció del patrimoni arqueològic i paleontològic, així com en els termes descrits en la documentació presentada per a la tramitació de l'expedient.

El termini de dos anys previst per a la presentació de la memòria, s'entendrà que comença a comptar a partir del dia en què ha finalitzat la intervenció.

2. Notificar aquesta resolució, que no exhaureix la via administrativa, a la persona o entitat interessada i comunicar-li que contra aquesta pot interposar-hi recurs d'alçada davant el conseller de Cultura, en el termini d'un mes a comptar de l'endemà de la recepció d'aquesta notificació.

Notificar, així mateix, aquesta resolució a l'ajuntament del municipi afectat, i comunicar-li que contra aquesta pot interposar-hi recurs contenciós administratiu davant el Tribunal Superior de Justícia de Catalunya, en el termini de dos mesos a comptar de l'endemà de la recepció d'aquesta notificació. Potestativament, dins el mateix termini, podrà efectuar el requeriment previ previst a l'article 44 de la Llei 29/1998, de 13 de juliol, de la jurisdicció contenciosa administrativa.

P.d. Resolució CMC/254/2010, DOGC 12.2.2010

La directora

M. Àngels Torras Ripoll  
Barcelona, 15 de maig de 2013



Generalitat de Catalunya  
Departament de Cultura  
Serveis Territorials a Barcelona

Data 30 MAIG 2013

Faig constar que aquesta còpia  
reproduceix fidelment l'original.

## **ANNEX 2. DOCUMENTACIÓ FOTOGRÀFICA**



## Intervenció arqueològica

Carrer Juan de Sada, 39-61, Refugis 1513 i 1529  
Barcelona, El Barcelonès



FOTO 01 – Cantonada del carrer Juan de Sada amb Violant d'Hongria on s'efectuà la cala de comprovació



FOTO 02 – Inici de la cala de comprovació



FOTO 03 – A la imatge podem veure una part de la volta que cobreix un dels dos trams d'un dels accessos principals



FOTO 04 – Vista en planta de la volta de formigó que donava accés al refugi en aquest punt

## Intervenció arqueològica

Carrer Juan de Sada, 39-61, Refugis 1513 i 1529  
Barcelona, El Barcelonès

Actium®



*FOTO 05* – Després de documentar el tram exhumat es tornà a cobrir folrant-lo, prèviament, amb geotèxtil



*FOTO 06* – En aquesta imatge podem observar l'alineació divergent de les naus davant les que vam efectuar la cala. Aquest fet explica el perquè no es l'entrada a l'accés original



*FOTO 07* – Preparatius per accedir al refugi a través dels accessos del clavegueram amb l'ajuda de la Unitat de Subsòl dels Mossos d'Esquadra



*FOTO 08* – Extrem del refugi situat sota l'avinguda de Madrid. A la dreta podem apreciar la claveguera que entra al refugi per aquest punt



**Intervenció arqueològica**

Carrer Juan de Sada, 39-61, Refugis 1513 i 1529  
Barcelona, El Barcelonès

**Actium®**



*FOTO 09* – Detall de la claveguera que entra al refugi pel costat de llevant de l'avinguda de Madrid



*FOTO 10* – Accés original tapiat al costat de llevant, sota l'avinguda de Madrid

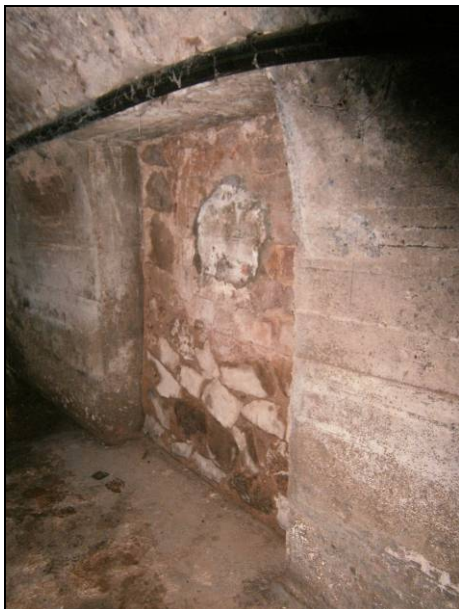

*FOTO 11* – Accés original tapiat al costat de ponent, sota l'avinguda de Madrid. Aquest accés no hi figurava als plànols del projecte original



*FOTO 12* - Vista de part del refugi des del subsòl de l'avinguda de Madrid. A la dreta podem veure la claveguera que prové de la part occidental d'aquesta avinguda



*FOTO 13* – Detall de la clavoguera de l'avinguda de Madrid que entra pel costat de ponent



*FOTO 14* – Un dels embornals que desguassen al refugi. Tots presenten les mateixes característiques amb uns 55 cm d'amplada



*FOTO 15* – Desguàs procedent d'una de les finques del carrer de Juan de Sada. Són l'origen de la majoria de matèria orgànica que s'hi troba



*FOTO 16* – Vista general del refugi durant les feines de documentació



## Intervenció arqueològica

Carrer Juan de Sada, 39-61, Refugis 1513 i 1529  
Barcelona, El Barcelonès

Actium®



FOTO 17 – En aquesta imatge queda ben palesa la funció actual del refugi



FOTO 18 – Obertura tapiada i oberta parcialment posteriorment d'una galeria o accés que només es va iniciar

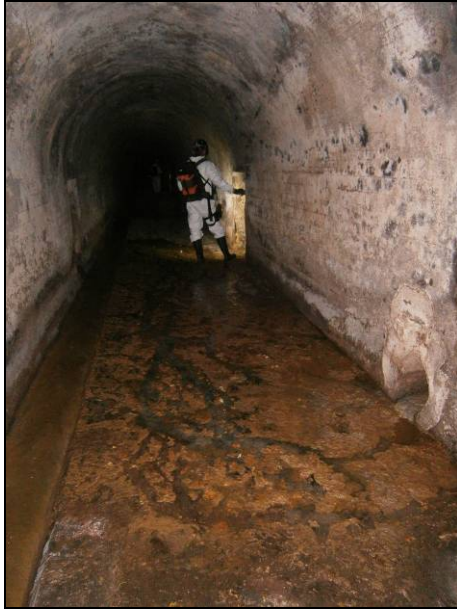

FOTO 19 – Detall de l'obertura anterior. Podem apreciar-hi els cops de pic en el substrat geològic



FOTO 20 – Accés amb un doble tapiat, el primer d'ells parcialment rebenat. Correspon a l'accés de llevant del carrer Juan de Sada per sota Violant d'Hongria

**Intervenció arqueològica**

Carrer Juan de Sada, 39-61, Refugis 1513 i 1529  
Barcelona, El Barcelonès

**Actium®**



*FOTO 21* – Detall de la volta i una paret lateral de l'accés de la foto anterior



*FOTO 22*- Vista general del refugi mirant cap el nord. Podem apreciar, al fons, els accessos tapiats que se situaven per sota Violant d'Hongria (antigament carrer de Iolanda)



*FOTO 23*- Extrem inferior del refugi al tram on el carrer de Juan de Sada connecta amb el carrer de Roger

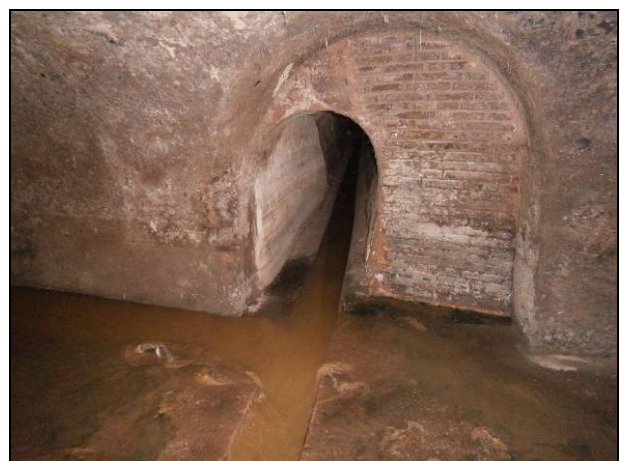

*FOTO 24* - Clavaguera que entra pel costat de llevant del carrer de Roger



## Intervenció arqueològica

Carrer Juan de Sada, 39-61, Refugis 1513 i 1529  
Barcelona, El Barcelonès

Actium®



*FOTO 25* – Tram del refugi que discorre per sota el carrer de Roger mirant cap a ponent. Al fons a la dreta s'hi obre un dels accessos originals. Aquest tram podria correspondre realment al refugi 1529



*FOTO 26* – Accés original al carrer de Roger. Al fons, la claveguera del mateix carrer continua en direcció oest



*FOTO 27* – Detall de l'accés tapiat del carrer de Roger

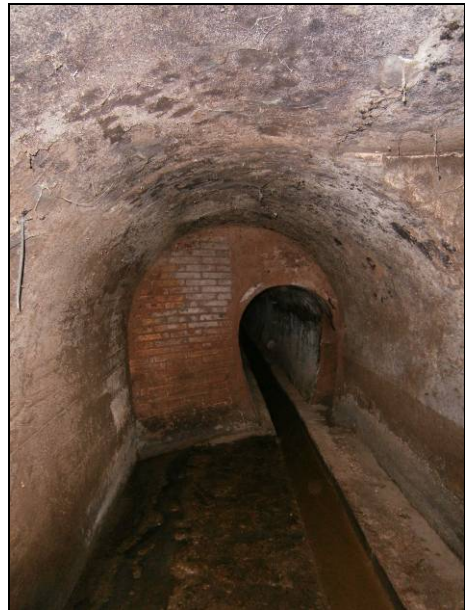

*FOTO 28* – Detall del final de la galeria al costat de ponent del tram que discorre sota el carrer de Roger

**Intervenció arqueològica**

Carrer Juan de Sada, 39-61, Refugis 1513 i 1529  
Barcelona, El Barcelonès

**Actium®**



*FOTO 29* – Desenvolupant feines de documentació



*FOTO 30* Petita obertura tapiada al costat de llevant del tram que discorre sota el carrer de Juan de Sada, prop de Roger



*FOTO 31* – La Unitat de Subsòl de la policia autonòmica col·labora en tot moment amb l'equip d'arqueòlegs

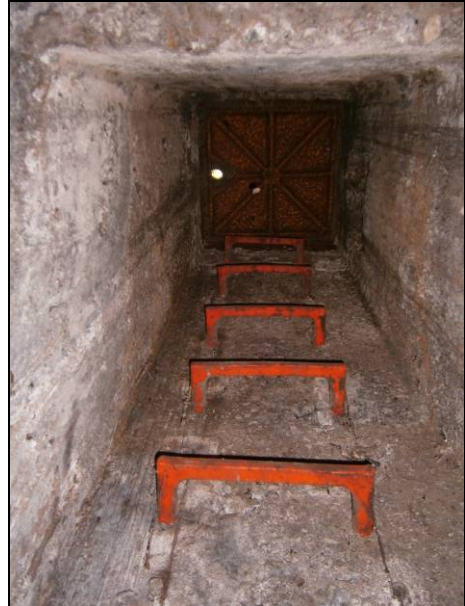

*FOTO 32* – Un dels dos accessos amb que compta el refugi actualment. Aquest se situa uns 10 m al nord de la cruïlla entre Juan de Sada i Violant d'Hongria

## **ANNEX 3. DOCUMENTACIÓ PLANIMÈTRICA**



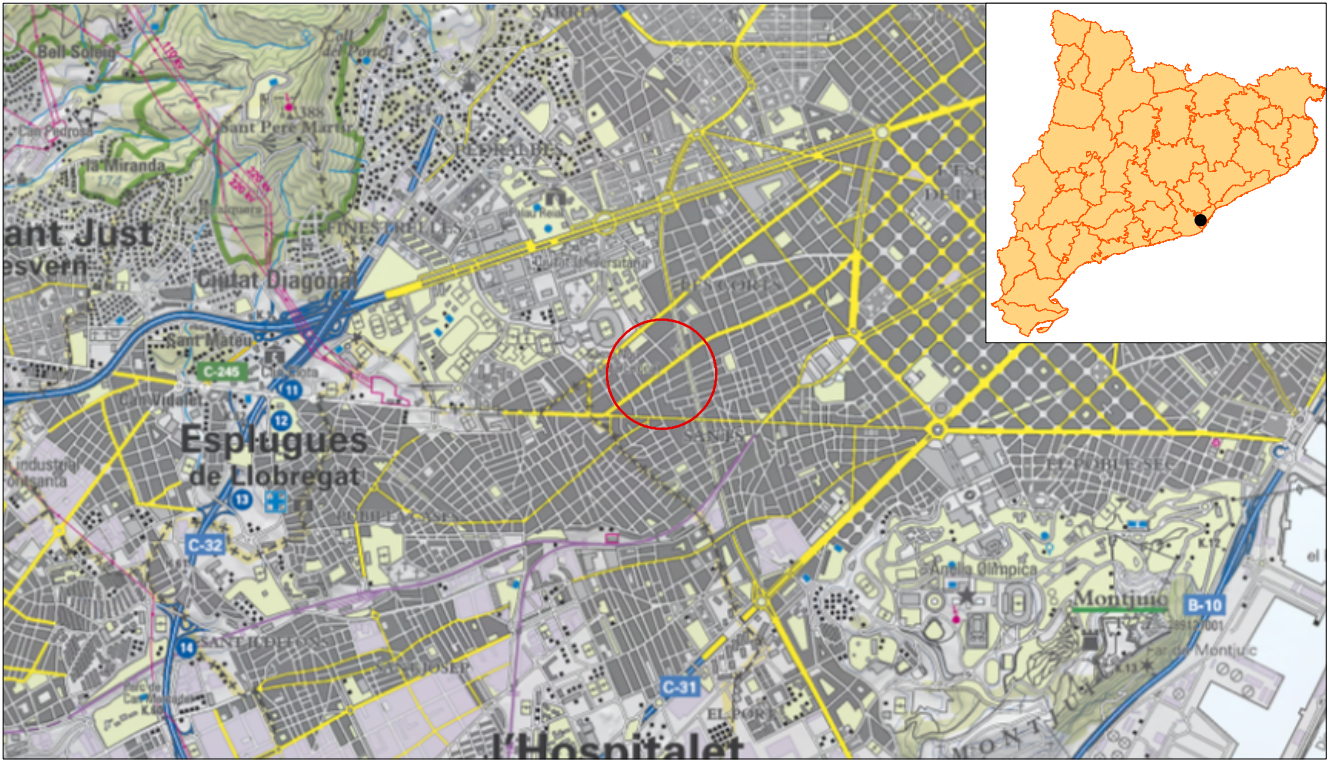



Mapa topogràfic 1:50.000



Ortofotomatge 1:2.500

<b>INTERVENCIÓ ARQUEOLÒGICA</b> Carrer de Juan de Sada, 39-61, refugis 1513 i 1529, Barcelona, el Barcelonès	<b>TÍTOL DEL PLÀNOL</b> Situació de la Intervenció			<b>CODI ICUB</b> 031/13	<b>NÚM. PLÀNOL</b> 1
<b>PROMOCIÓ I FINANÇAMENT</b>  Districte de Sants - Montjuïc	<b>DIRECCIÓ TÈCNICA</b> Miquel Gea i Bullich	<b>ESCALA</b> 1:50.000 1:5.000	<b>DATA</b> 07/2013		



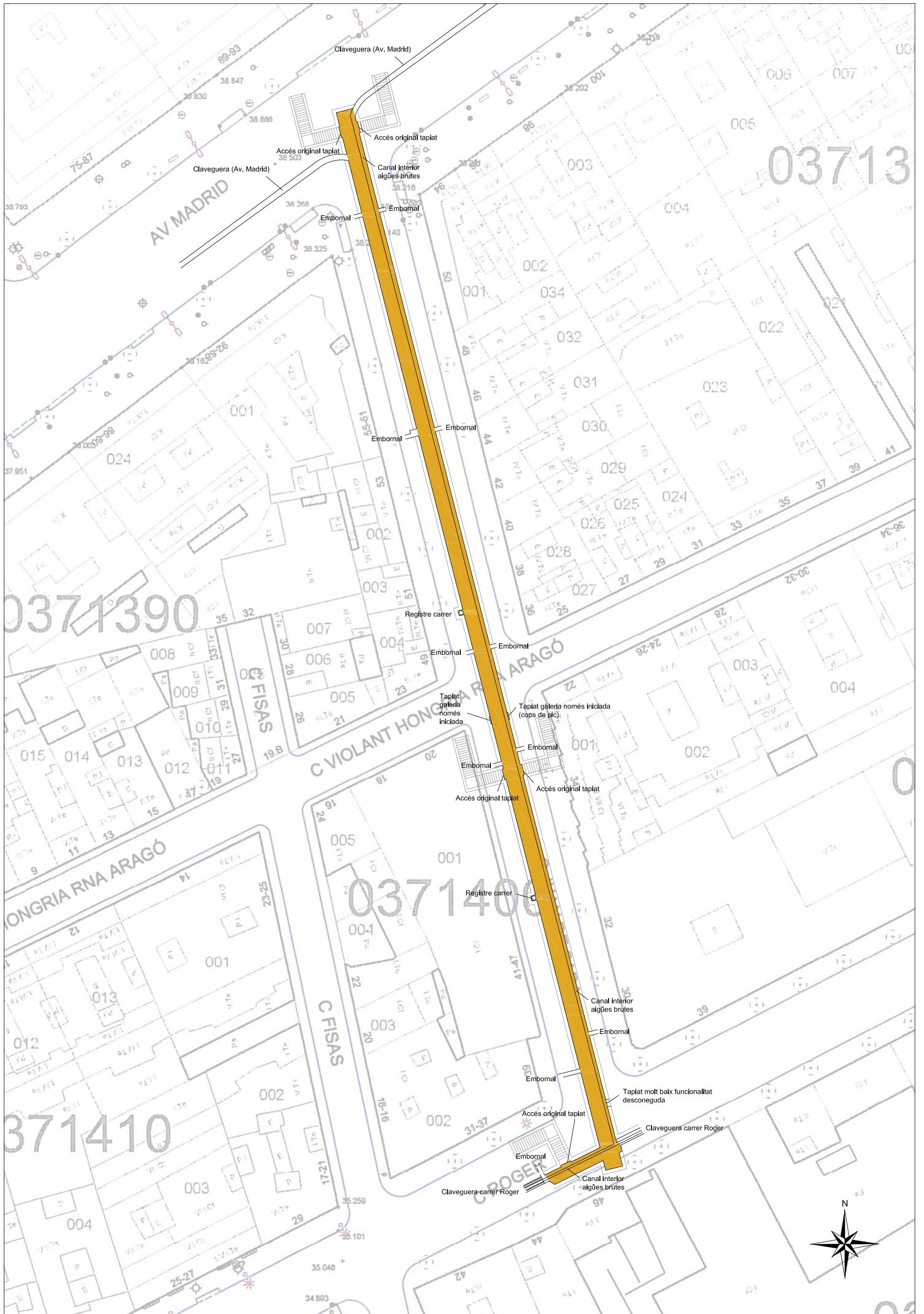

	DISTRICTE DE SANTS-MONTJUÏC	CONSULTOR <b>Actium</b>	AUTOR DEL PROJECTE Miquel Gea Bullich	TÍTOL DE PROJECTE Carrer de Joan de Sada, 39-61 - Refugi núm. 1513-1529	CLAU/CODI 031/13
--	-----------------------------	----------------------------	--	--	---------------------

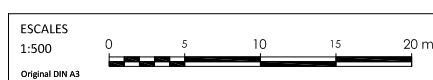

NOM DEL PLÀNOL  
Situació del refugi 1513 al carrer de Joan de Sada. S'ha destacat en color l'àrea accessible i visitada del refugi

DATA	PLÀNOL NÚM.
16/07/13	2
NOM DE FITXER	FULL 1 DE 1



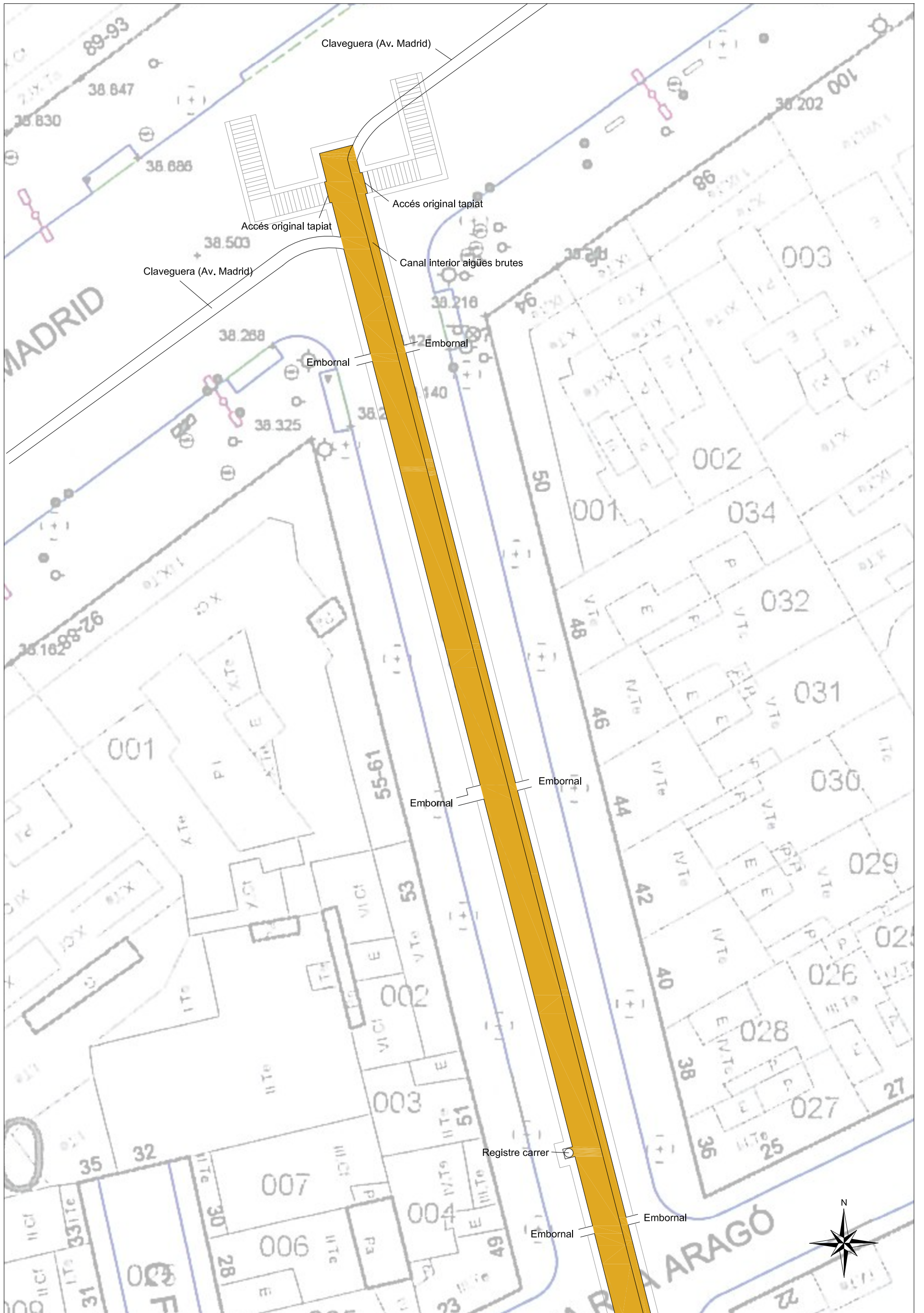

	DISTRICTE DE SANTS-MONTJUÏC	CONSULTOR <b>Actium</b>	AUTOR DEL PROJECTE Miquel Gea Bullich	TÍTOL DE PROJECTE Carrer de Juan de Sada, 39-61 - Refugi núm. 1513-1529	CLAU/CODI 031/13
--	-----------------------------	----------------------------	--	--	---------------------

ESCALES 1:250 Original DIN A3	
-------------------------------------	--

NOM DEL PLÀNOL Detall de la meitat septentrional del refugi 1513 al carrer de Juan de Sada. S'ha destacat en color l'àrea accessible i visitada del refugi
---

DATA 16/07/13	PLÀNOL NÚM. 3
NOM DE FITXER	FULL 1 DE 2



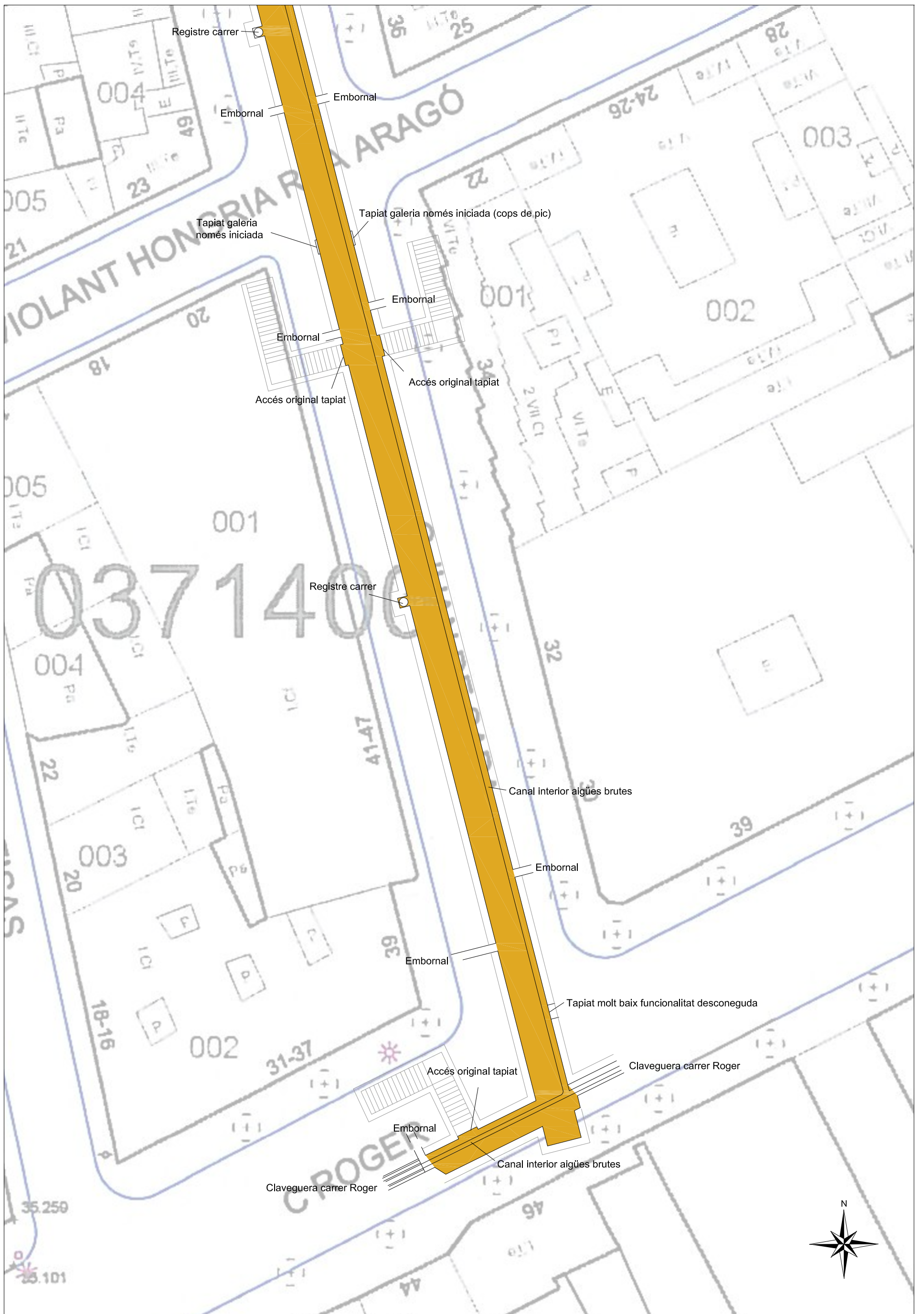

	DISTRICTE DE SANTS-MONTJUÏC	CONSULTOR <b>Actium</b>	AUTOR DEL PROJECTE Miquel Gea Bullich	TÍTOL DE PROJECTE Carrer de Joan de Sada, 39-61 - Refugis núm. 1513-1529	CLAU/CODI 031/13
--	-----------------------------	----------------------------	--	---	---------------------

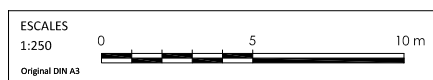

NOM DEL PLÀNOL  
 Detall de la meitat meridional del refugi 1513 al carrer de Joan de Sada. S'ha destacat en color l'àrea accessible i visitada del refugi

DATA 16/07/13	PLÀNOL NÚM. 3
NOM DE FITXER	FULL 2 DE 2

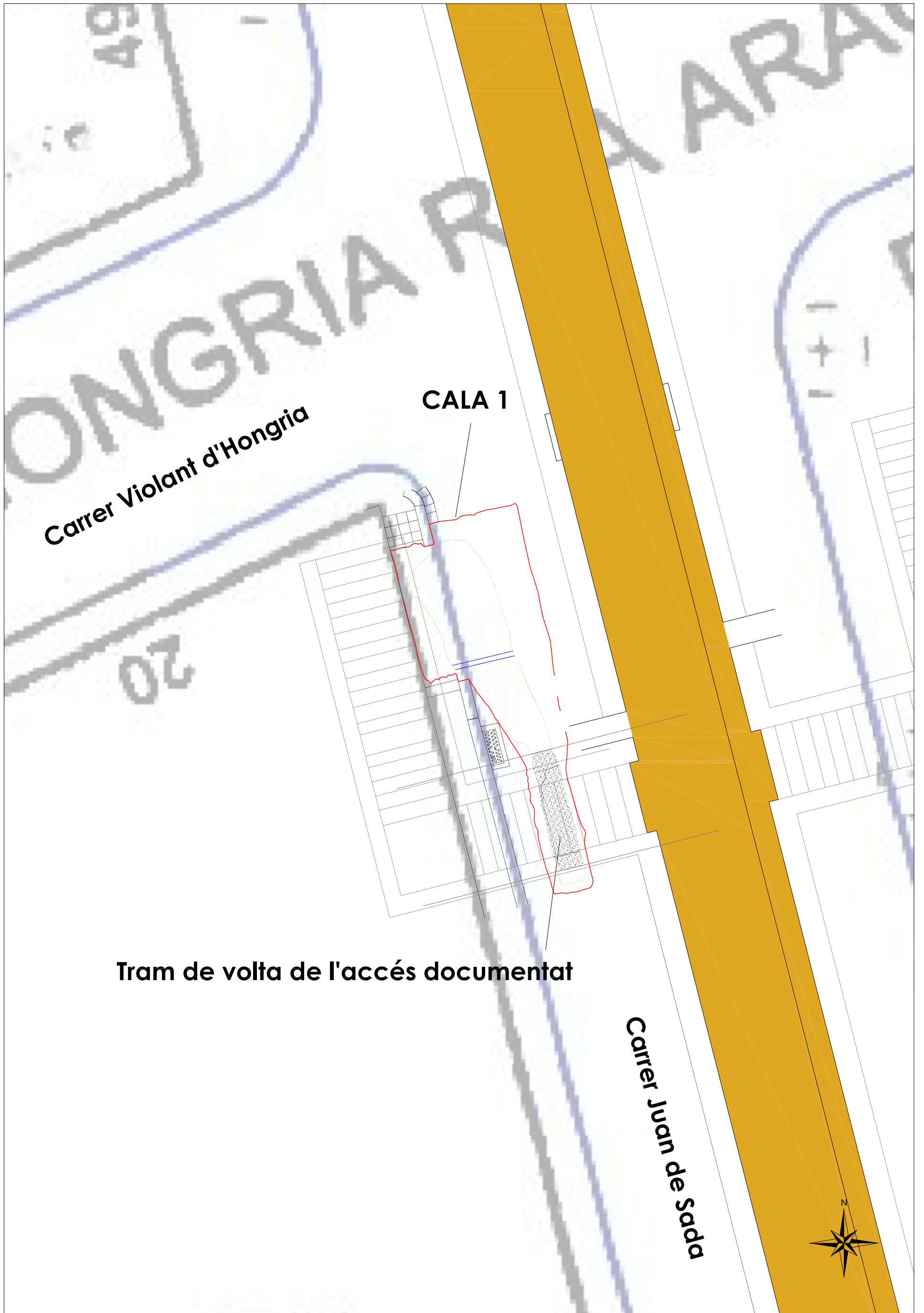

	DISTRICTE DE SANTS-MONTJUÏC	CONSULTOR <b>Actlum</b>	AUTOR DEL PROJECTE Miquel Gea Bullich	TÍTOL DE PROJECTE Carrer de Juan de Sada, 39-61 - Refugis núm. 1513-1529	CLAU/CODI 031/13
ESCALES 1:75 Original DIN A3	NOM DEL PLÀNOL Situació de la cala efectuada i de la volta del tram d'accés documentat	DATA 16/07/13 PLÀNOL NÚM. 4 NOM DE FITXER FULL 1 DE 1			



Secció Juan de Sada  
extrem Av Madrid O-E

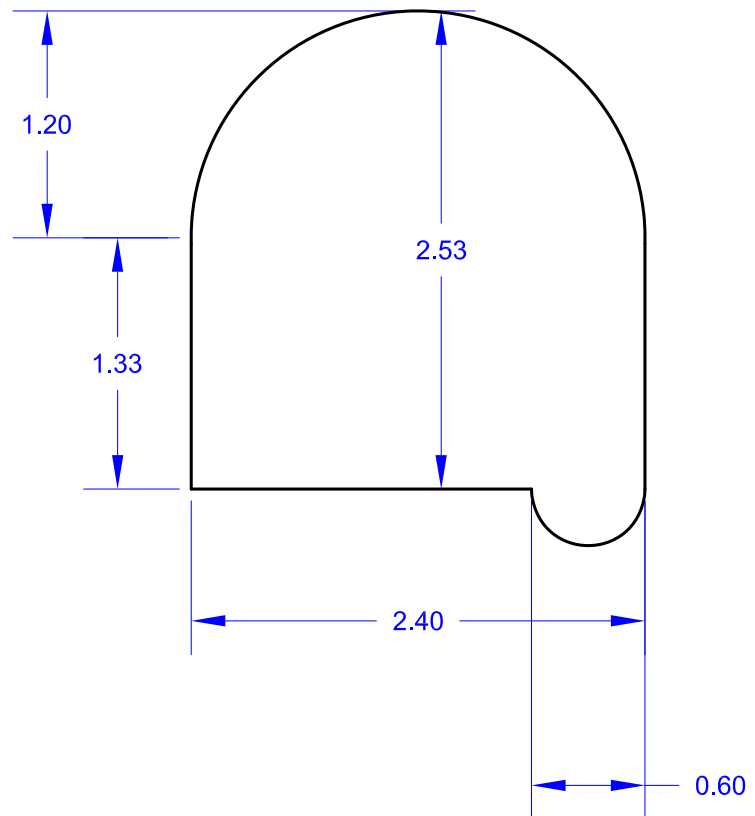

Secció Juan de Sada extrem  
carrer Roger O-E

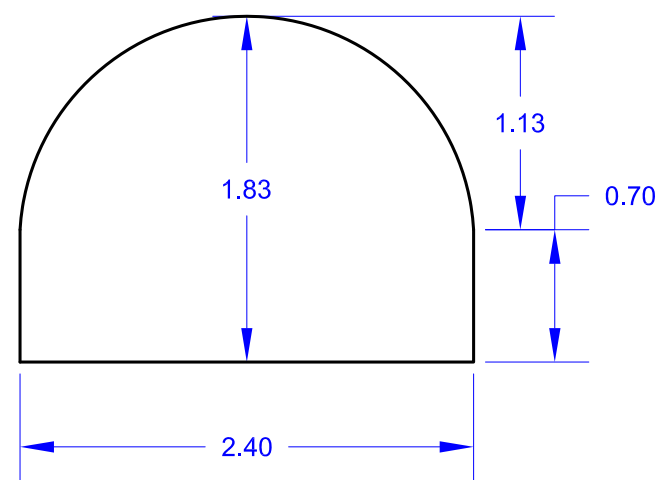

Secció tram carrer Roger N-S

